

Rampes de chargement en aluminium GAMME SR POUR PLATEAUX & REMORQUES



AVS 150
pneumatiques
& chenilles
caoutchouc

Page **27**

FIXATIONS STANDARD

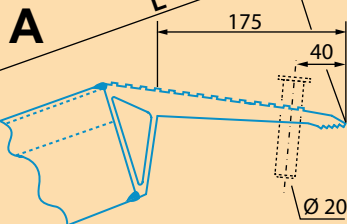

OPTIONS

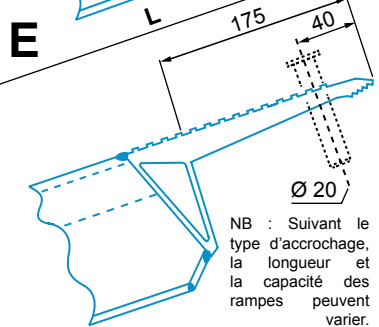
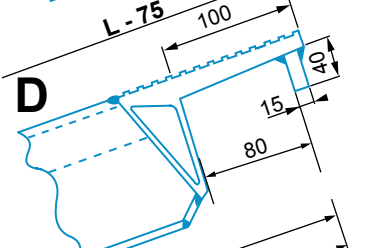
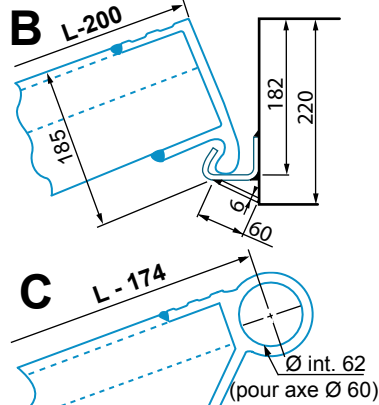

Voir conseils et précisions p.20-21



AVS 150

Longerons : épaisseur 150 mm.
Surface crénelée antidérapante.
Lèvre d'appui en standard avec 2 sécurités :
goujon amovible + anneau pour chaîne.

► **Utilisations** : tracteurs, mini pelles...

Pneumatiques et chenilles caoutchouc.

Rouleaux compacteurs : prévoir un tapis antidérapant.

Capacité maxi
7 710
la paire **KG**

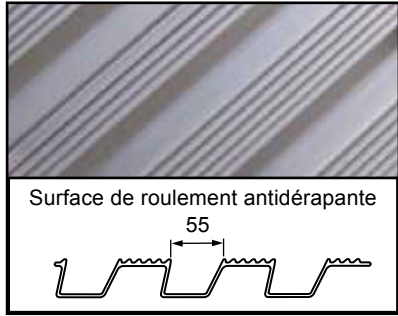

REBORDS

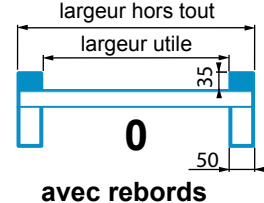
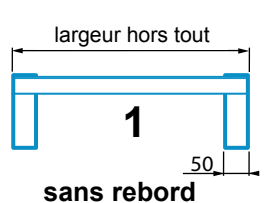

p.5 du TARIF

Type	Code (voir rebords)		Longueur L (mm)	Largeur (mm)		Dénivelé (mm)		Capacité (kg/paire)	Poids (kg/unit.)
	repère 1	repère 0		utile	hors tout	mini	maxi		
Pour pneumatiques & chenilles caoutchouc									
						Capacité pour un empattement ≥ 2 000 mm			
	150.01.002	-	2 685	365	460 +20	540	710	7 710	39
	150.01.004	-	3 085	365	460 +20	630	830	6 710	44
	150.01.007	-	3 685	365	460 +20	770	1 000	5 300	51
	150.01.009	-	4 085	365	460 +20	860	1 120	4 530	56
	150.01.011	-	4 485	365	460 +20	950	1 230	3 950	61
	150.01.014	-	5 085	365	460 +20	1 080	1 400	3 310	69
AVS 150	-	150.00.002	2 685	360	450 +10	540	710	7 230	38
	-	150.00.004	3 085	360	450 +10	630	830	6 290	43
	-	150.00.007	3 685	360	450 +10	770	1 000	5 150	50
	-	150.00.009	4 085	360	450 +10	860	1 120	4 400	55
	-	150.00.011	4 485	360	450 +10	950	1 230	3 840	60
	-	150.00.014	5 085	360	450 +10	1 080	1 400	3 220	67

p.7 du TARIF

	Code		Poids (kg/unit.)
OPTIONS	500.00.049	Rail galvanisé, à souder, la longueur de 950 mm pour fixation B	8
	500.00.048	Rail non peint, à souder, la longueur de 2.600 mm pour fixation B	23
	500.00.047	Rail galvanisé, à souder, la longueur de 2.600 mm pour fixation B	23

Autres dimensions et caractéristiques, nous consulter